

STRUCTURE MONOCOQUE TYPIQUE

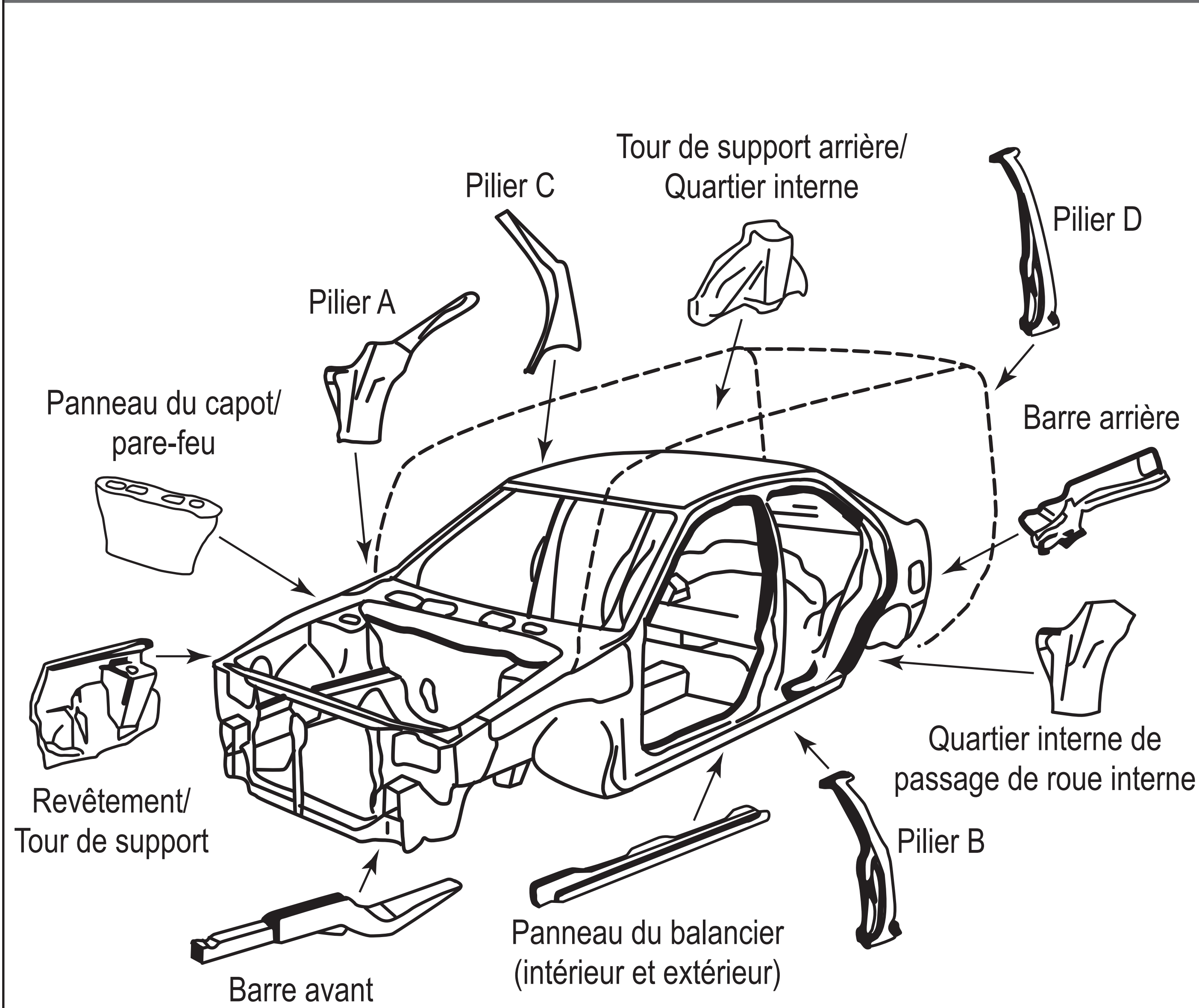

MONOCOQUE TYPIQUE SUR STRUCTURE CLASSIQUE

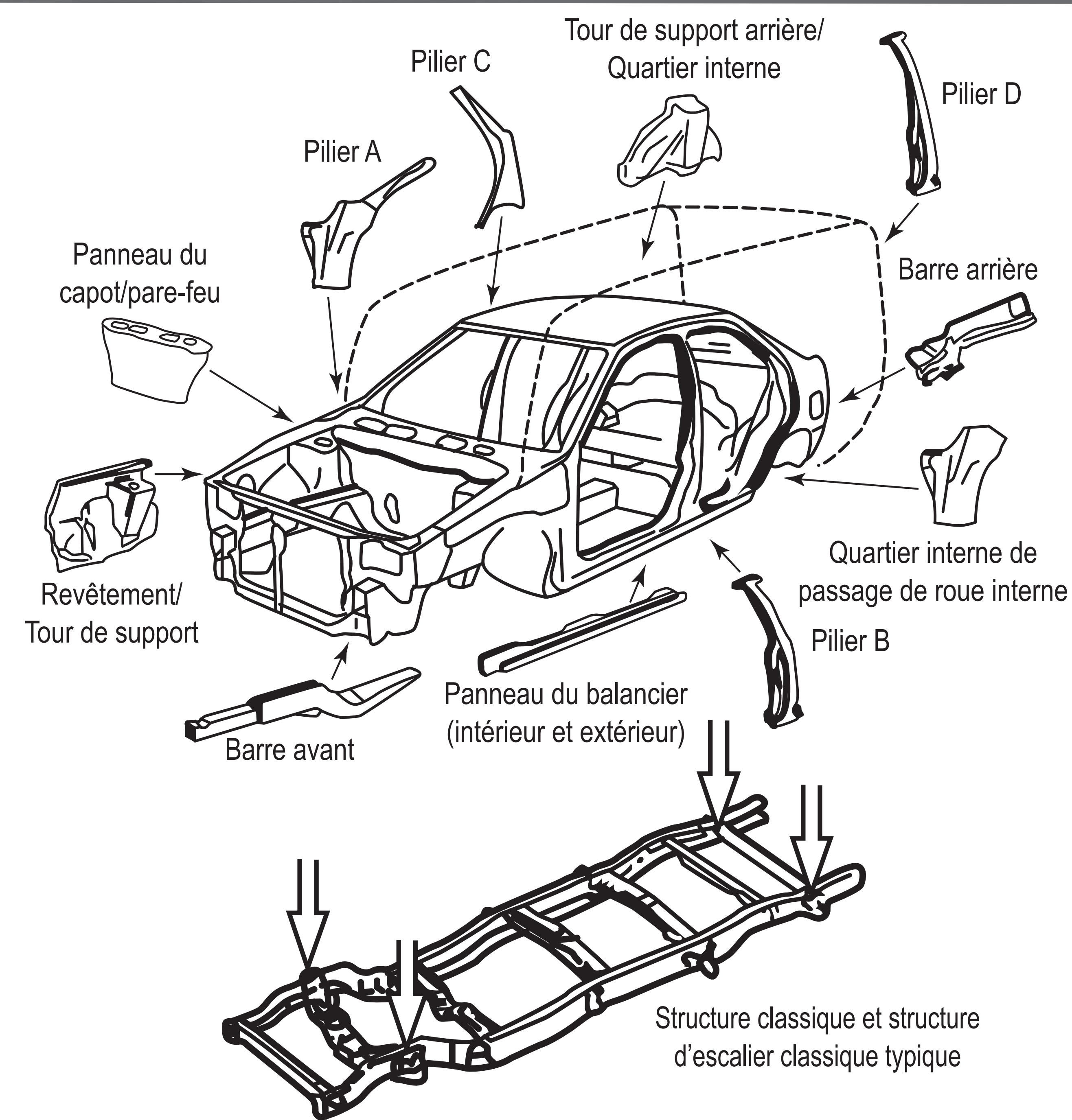

STRUCTURE PÉRIMÉTRALE CLASSIQUE TYPIQUE

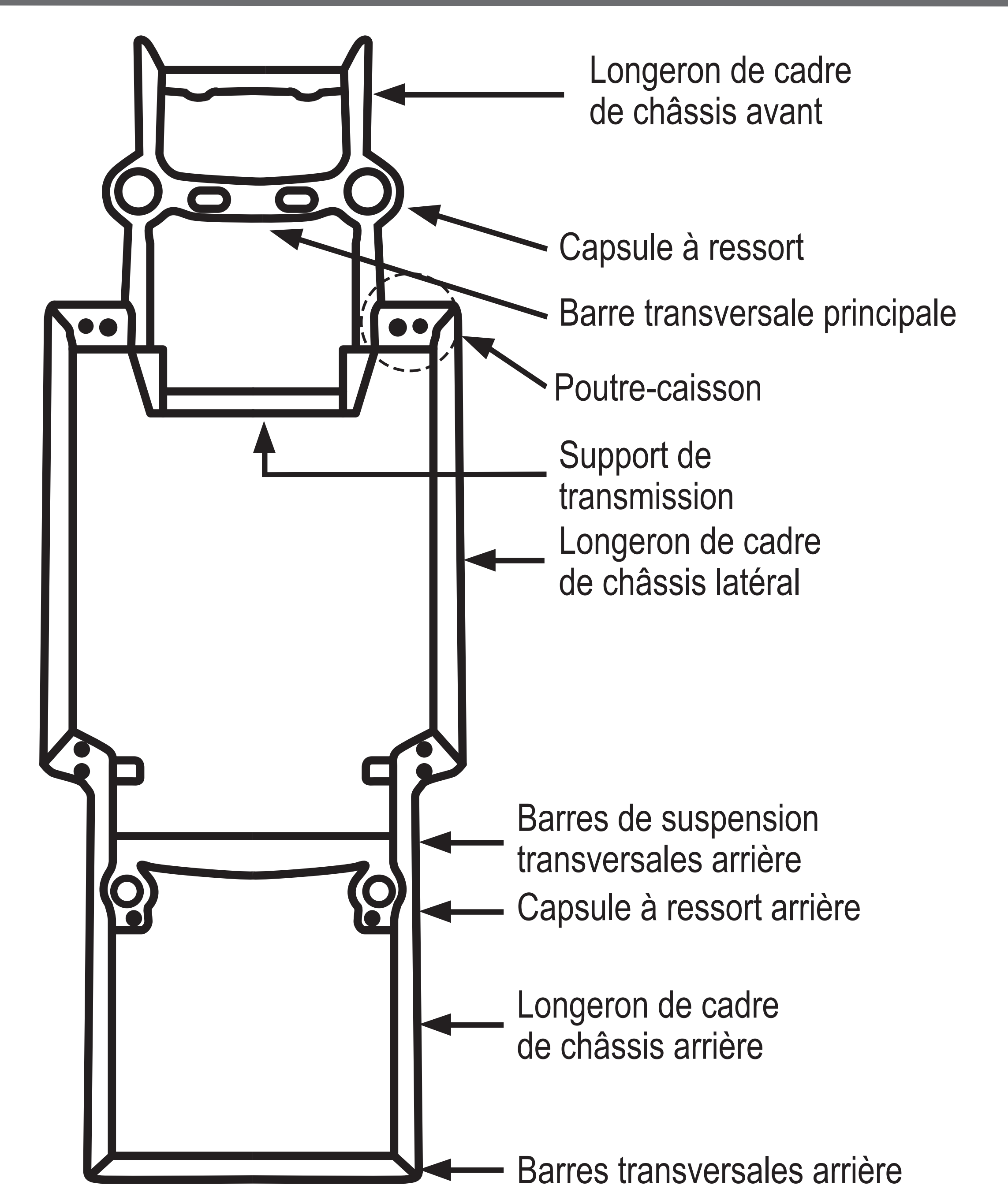

Composants structurels

Exigences en matière de divulgation de dommages structuraux

		Exigences en matière de divulgation de dommages structuraux		
		Monocoque	Monocoque sur structure classique	Structure classique
1.	Longerons de cadre de châssis (incluant les longerons avant, arrière et de centre)	Dommages permanents existants, retirés, modifiés, réparés ou remplacés		
2.	Capsule à ressort, poutre-caisson ou monture de stabilisation	S.O.	Dommages permanents existants, retirés, modifiés, réparés ou remplacés	
3.	Barres transversales (sauf celles qui sont verrouillées)	Dommages permanents existants, retirés, modifiés, réparés ou remplacés		
4.	Assemblage du revêtement	Dommages permanents existants, retirés, modifiés, réparés ou remplacés		S.O.
5.	Assemblage de la tour de support	Dommages permanents existants, retirés, modifiés, réparés ou remplacés		S.O.
6.	Panneau du capot/pare-feu	Dommages permanents existants, retirés, modifiés, réparés ou remplacés		S.O.
7.	Piliers de support (Comprend A, B, C*, D)	Dommages permanents existants, retirés, modifiés, réparés ou remplacés		
8.	Attaches/raidisseurs pour le toit	Dommages permanents existants, retirés, modifiés, réparés ou remplacés		
9.	Bas de caisse (extérieur)	Remplacement seulement		S.O.
10.	Bas de caisse (intérieur)	Dommages permanents existants, retirés, modifiés, réparés ou remplacés		S.O.
11.	Panneau pour le plancher/coffre	Ouverture de 1 po (2,54 cm) ou plus, dommages permanents existants, panneaux retirés, modifiés, réparés ou remplacés		
12.	Panneau latéral* ou de cabine*	Remplacement seulement		S.O.
13.	Assemblage du panneau latéral intérieur (incluant le panneau de passage de roue, la tour de support arrière et la rallonge de passage de roue inférieure)	Dommages permanents existants, retirés, modifiés, réparés ou remplacés		S.O.

* S'applique seulement aux composants considérés comme structurels par le fabricant du véhicule.